

## 片開き スタクション設置方法

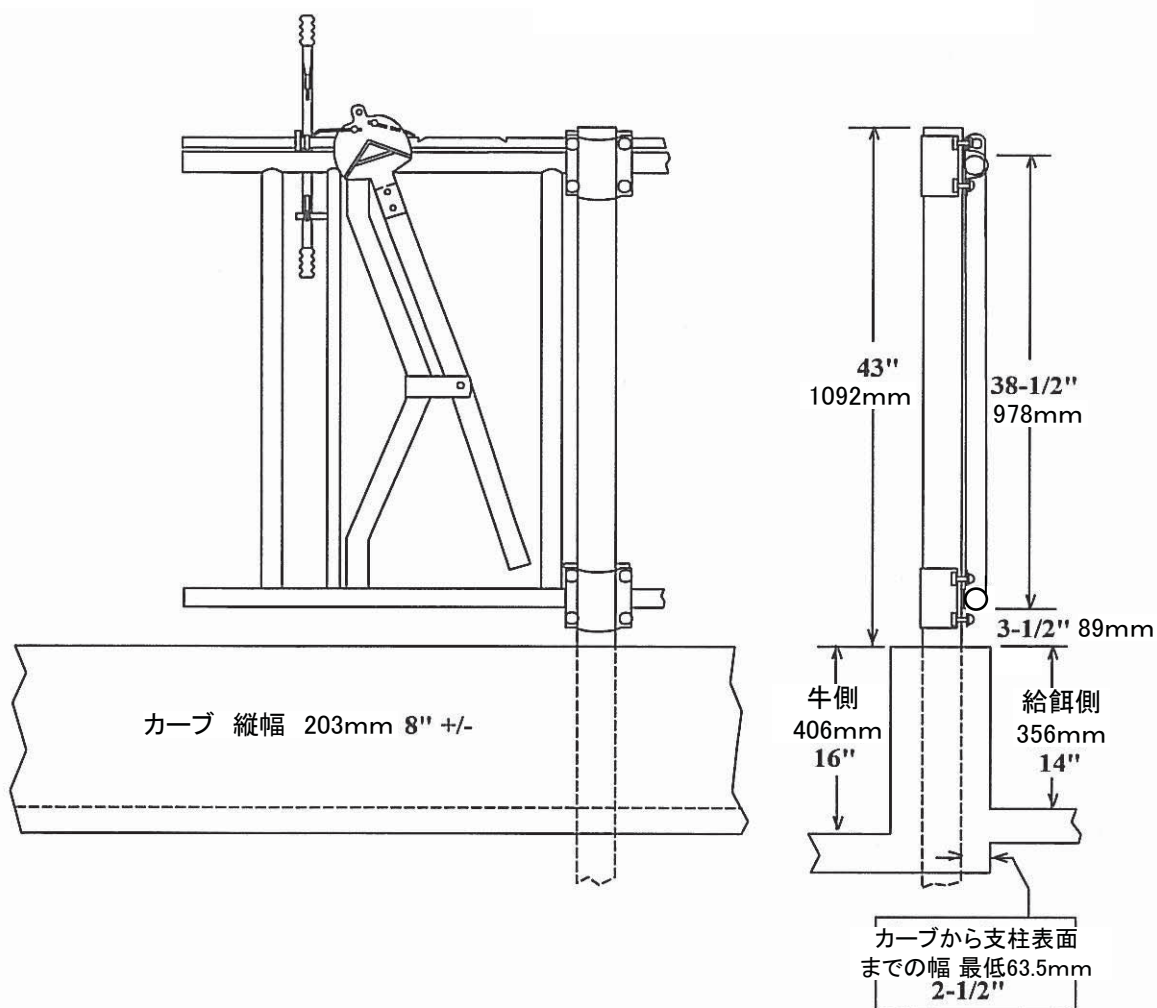

1. 先ず最初のスタクションパネルを置いて、最初の支柱にクランプを取り付けます。ボルトはちゃんと締めてください。但し、ここでは締めすぎないように（下の手順4.を参照）。全てのパネルが同じ方向（面）になるように確認してください。必ずしも必要ではありませんが、スタクションの可動部はカーブの壁に寄せて置くとよいでしょう。
2. 1" x 5" (25.4mm x 127mm) 接続パイプをスタクションのトップフレームの端から挿入し、下側の平行レール（丸パイプボトムレール）の後ろにアライメントクリップを付けます。スタクションの付属部品である接続パイプには、“差込み過ぎ”を防止するディンプル（くぼみ）が中央に付いています。
3. 次のスタクションパネルをトップレールの接続パイプと下側のアライメントクリップにスライドさせます。手順1.に従って上も下もしっかり留めてください。
4. 全てのパネルを取付けたら、出来るだけ直線になるようにアライメントを調節し、全てのクランプをしっかり締めます。クランプはパーツ間の隙間が1/4" (6mm) ほどであれば十分締まっていると判断されます。但し、トップレールのクランプでは上の2つのボルトを最初にきっちり締めて、隙間ができないようにしてください。
5. ハンドルを取付け、スタクションのトップレールに溶接します。ハンドルの取付けと溶接の手順は「ハンドル設置方法」を見てください。